

# 包装作业规范/PACKING SPECIFICATION

文件编号/SPEC. No.		SPP-C0-120	
版次/REV.	X0	页次/PAGE	1/3

适用范围/APPLICATION: CPM 12PIN 线端护套

修订履历

版次	ECN No.	修订内容	修订日期	批准
X0	20231023-003	初版发行	2023.10.23	张国华

包装材料清单(1箱内所需包材数量)

名称	料号	规格	单位	单位重量 (g)	用量
纸箱	91101-N057-0003	L490xW490xH270(mm)	PC	/	1PCS
内纸箱	91101-N056-0003	L140xW140xH90(mm)	PC	/	18PCS
自封袋	91104-W011-0002	8#(170x240)(mm)	PC	/	18PCS
防水袋	91104-W042-0003	L800xW700(折边250+250)xT0.05(mm)	PC	/	1PCS
气泡膜	91103-W018-0003	120x400(40g/平方米)	PC	/	36PCS
四周珍珠棉	91103-W019-0003	L445xW185xH25(mm)	PC	/	4PCS
上下珍珠棉	91103-W020-0003	L470xW470xH25(mm)	PC	/	2PCS

包装容量

料号	产品单重 (g)	每内纸箱装数 (PCS)	每内箱总重 (kg)	每箱装数 (PCS)	每箱数量 (PCS)	每箱总重 (kg)
BMP212-B26-PB		250	N/A	250x18	4500	

备注:

- 产品出货时,每箱毛重以实际称重为准.
- 包装材料中所包含有害物质(环境管理物质)应符合科信成QW-QA-10之规定.

核准/APPD:	David Wang 2023/10/24	审核/CHKD:		制作/PRPD:	BJ.Wang 2023/10/24
----------	-----------------------	----------	--	----------	--------------------

## 包装作业图示/PACKING OPERATION DIAGRAM

## 包装操作说明/PACKING OPERATION INSTRUCTION

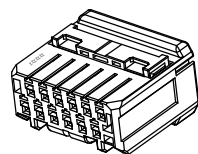

BMP212-B26-PB

图一

内标签

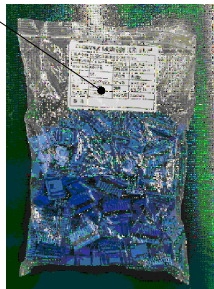

图二

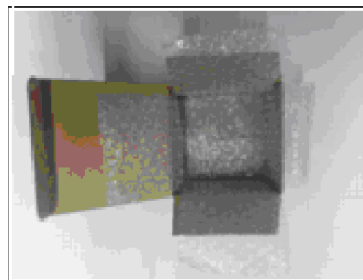

图三

内标签

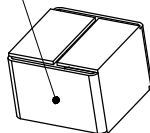

图四

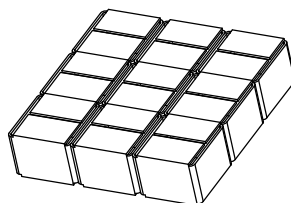

图五

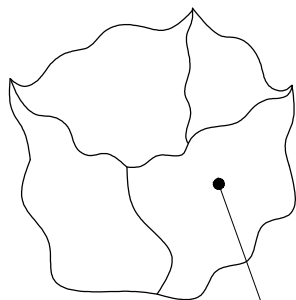

防水袋

图六

珍珠棉

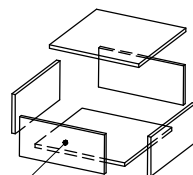

图七

### 1. 包装前产品确认:

包装前须确认产品料号无误, 本产品的成品料号为:  
BMP212-B26-PB (图一)

### 2. 内纸箱包装方式:

- 2.1 取250PCS产品放入自封袋中,并在袋子中上部贴上内标签(图二);
- 2.2 将气泡布交错放入内纸箱(图三);
- 2.3 将放满产品的自封袋放入有气泡布得内纸箱(图三);合上气泡布,扣上纸箱,并贴好内标签(图四)

### 3. 装箱包装方式:

- 3.1 将纸箱底部和四周铺好缓冲珍珠棉(图七),然后防水袋放入到纸箱中(91104-N042-0003),
- 3.2 将装满产品内纸箱,依照图五摆放(3×3),共2层,放入防水带里,最后封好防水袋,将上层珍珠棉放入。
- 3.3 用透明胶带封好纸箱,贴上下箱标签(图八)。  
每箱包装数量为250×18PCS=4500PCS;

### 备注:

1. 产品出货时,每箱毛重以实际称重为准。
2. 每箱包装数量不足4500PCS不可装于整箱产品内,仅可用于零数装箱,且同一零数箱内最多允许一箱装数少于4500PCS;
3. 尾数箱需用黄色胶带封箱及贴尾数标签,尾数箱需放泡棉填充,避免产品运输时晃动;
4. 包装过程需带手套或指套;
5. 内外箱唛头符合厂内通用格式;
6. 包装材料中所包含有害物质(环境管理物质)应符合科信成系统文件 QW-QA-10之规定

文件编号/SPEC. No.	SPP-C0-120		
版次/REV.	X0	页次/PAGE	3/3

适用范围/APPLICATION

CPM 12PIN 线端护套

包装作业图示/PACKING OPERATION DIAGRAM

包装操作说明/PACKING OPERATION INSTRUCTION

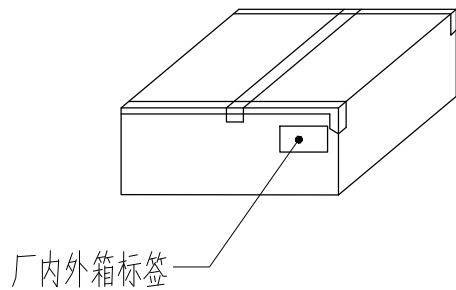

图八

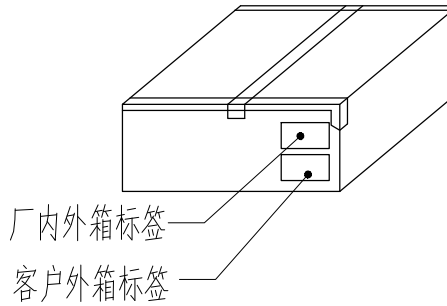

图九

4. 出货包装方式:

- 4.1 出货时需先在纸箱外再贴一张客户外箱标签, 贴在原标签正下方(图九), 内箱标签无需更换, 然后放在指定位置待OQC检验。
- 4.2 OQC检验合格后的产品, 数量少于4箱采用散装出货方式出货; 数量超过4箱(含)需采用栈板出货方式进行出货, 栈板出货包规见<CPM系列线端护套栈板包规>(SPP-C0-XXX)

备注:

- 1、厂内标签格式及客户标签格式详见<CPM量产出货标签对照表>。
- 2、客户信息、订单号等需与客户采购订单保持一致。