



科信成精密技术(江苏)有限公司
COCENTRA PRECISION TECHNOLOGY (JIANGSU) Co. LTD.

包装作业规范/PACKING SPECIFICATION



文件编号/SPEC. No.

SPP-CO-119

适用范围/APPLICATION

CPM 12 PIN 板端连接器

版次/REV.

X1

页次/PAGE

1/3

修订履历

版次	ECN No.	修订内容	修订日期	批准
X1	20230927-001	初版发行	20230927	牟之权

包装材料清单(1箱内所需包材数量)

序号	名称	料号	规格	单位	单位重量(g)	用量
1	纸箱	91101-N055-0003	L400×W400×H285(mm)	PC	/	1PCS
2	胶盘	91106-L010-0003	φ380×H49.5(mm)	PC	/	5PCS
3	载带	91107-C003-0003	W44(mm)	mm	/	
4	盖带	91108-C009-0003	W37.5(mm)×200(m)	mm	/	
5	护角	91102-N047-0003	L115×W115×H250(mm) T=3(mm)	PC	/	4PCS
6	防水袋	91104-W039-0001	L800×W420(折边210+210)×T0.05(mm)	PC	/	1PCS

包装容量

料号	产品单重(g)	每盘数量(PCS)	每箱装数(PCS)	每箱数量(PCS)	每箱总重(kg)
BMB12124-B21-TR		320	320X5	1600X5	N/A

备注:

- 产品出货时,每箱毛重以实际称重为准.
- 包装材料中所包含有害物质(环境管理物质)应符合科信成QW-QA-10规定.

核准/APPD:

David Wang 2023/09/27

审核/CHKD:

制作/PRPD:

BJ.Wang 2023/09/27

包装作业图示/PACKING OPERATION DIAGRAM

包装操作说明/PACKING OPERATION INSTRUCTION

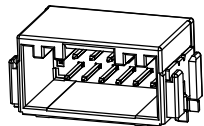

BMB12124-B21-TR

图一

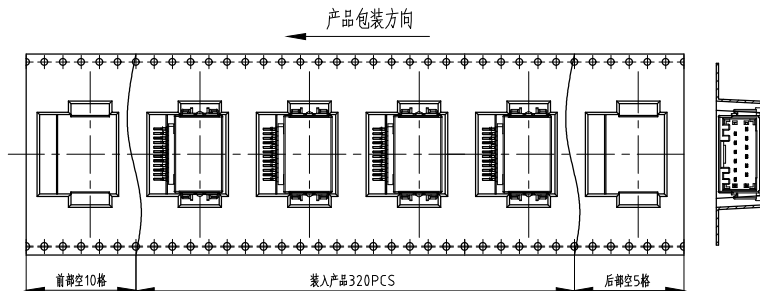

图二

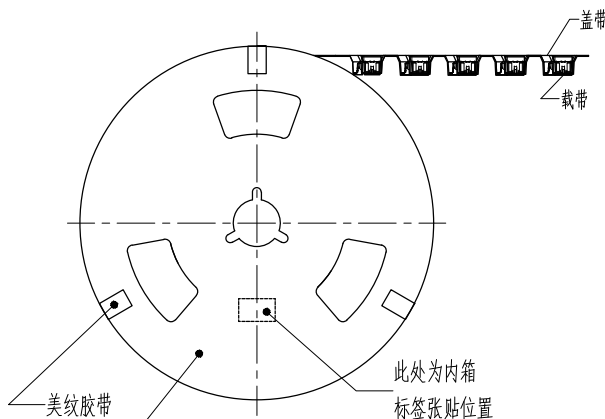

图三

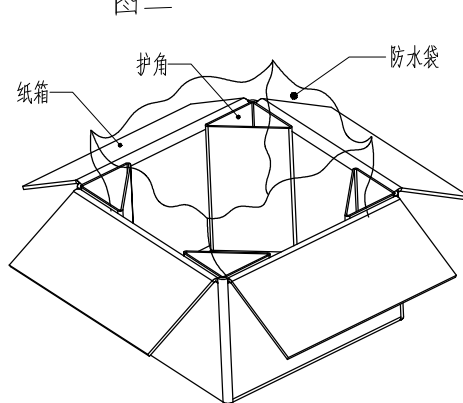

图四

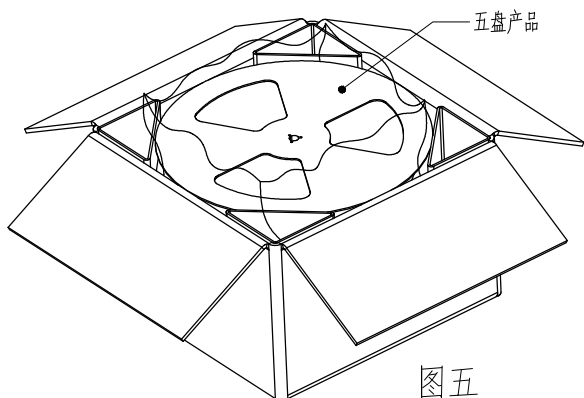

图五

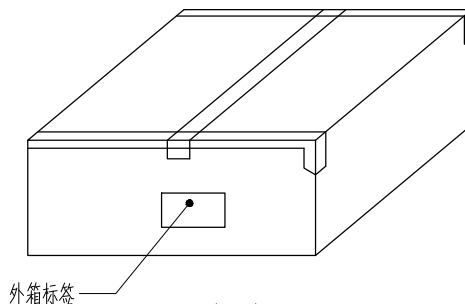

图六

1. 包装前产品确认:

包装前须确认产品料号无误, 本产品的成品料号为: BMB12124-B21-TR (图一)

2. 载带包装方式:

- 2.1、取载带一盘, 放入包装机上, 正面用自粘封带压封, 前部空10格, 然后装入产品320PCS, 产品放入载带的方向须保持一致, 后部再空5格, 自粘封带头部预留300mm min(图二);
- 2.2、绕于胶盘上, 在标签位置张贴上内箱标签, 胶盘上贴美纹胶带(图三)。

3. 装箱包装方式:

- 3.1、取1PCS纸箱, 将底部封口, 在纸箱四周放入4PCS护角, 放入1PCS防水袋(图四);
- 3.2、取5盘产品标签向上依次叠放成1摞, 放入纸箱(图五);
- 3.3、用透明胶带封好纸箱, 贴上外箱标签(图六);
每箱包装数量为5×320PCS=1600PCS。

备注:

1. 产品出货时, 每箱毛重以实际称重为准。
2. 每箱包装数量不足1600PCS不可装于整箱产品内, 仅可用于尾数装箱, 且同一尾数箱内最多允许一箱装数少于1600PC;
3. 尾数箱需用黄色胶带封箱及贴尾数标签, 尾数箱需放泡棉填充, 避免产品运输时晃动;
4. 包装过程需带手套或指套;
5. 内外箱唛头符合厂内通用格式;
6. 包装材料中所包含有害物质(环境管理物质)应符合科信成系统文件QW-QA-10之规定

适用范围 / APPLICATION

CPM 12 PIN 板端连接器

文件编号 / SPEC. No.

SPP-CO-119

版次 / REV.

X1

页次 / PAGE

3 / 3

包装作业图示 / PACKING OPERATION DIAGRAM

包装操作说明 / PACKING OPERATION INSTRUCTION

COCENTRA 科信成精密技术 (江苏) 有限公司			
客户名称			
物料描述			
客户物料编码	供应商料号		
订单号码	生产批号		
数量	PCS	重量	kg
生产日期	有效日期		
备注			

内箱标签
图七

COCENTRA 科信成精密技术 (江苏) 有限公司			
客户名称			
物料描述			
客户物料编码	供应商料号		
订单号码	生产批号		
数量	PCS	重量	kg
生产日期	有效日期		
备注			

外箱标签
图八

(20010777) 科信成精密技术 (江苏) 有限公司		
采购订单		
工厂		
物料编码		
物料描述		
生产日期	箱号	
有效日期	BYD批次	
数量/单位	需求跟踪号	
总数量	供应商批次	
包装箱号		

出货外箱标签
图九

BYD客户

客户名称: 和采购订单保持一致
物料描述: XXXX
客户物料编码: XXXX
供应商料号: BMB12124-B21-TR

内箱标签 & 自封袋标签

- 1、图七为内小包装标签格式，数量为小包装物料的数量
- 2、物料编号与采购订单保持一致
- 3、规格型号与采购订单保持一致
- 4、订单号码与采购订单保持一致
- 5、生产日期按产品打码日期填写
- 6、标签大小80MM×60MM

外箱标签

- 1、图八为外箱标签格式，数量为箱内物料的总数量
- 2、物料编号与采购订单保持一致
- 3、规格型号与采购订单保持一致
- 4、订单号码与采购订单保持一致
- 5、生产日期按产品打码日期填写
- 6、标签大小80MM×60MM

出货外箱标签

- 1、图十为出货时外箱标签格式，数量为箱内物料的总数量
- 2、物料编号与采购订单保持一致
- 3、规格型号与采购订单保持一致
- 4、订单号码与采购订单保持一致
- 5、生产日期按产品打码日期填写

备注:

- 1、出货时外箱标签需要再贴上一张外箱标签 (图九)，由仓库进行打印张贴，贴在原有外箱标签正下方。