

包装作业规范/PACKING SPECIFICATION

文件编号/SPEC. No.	SPP-CO-138		
版次/REV.	A	页次/PAGE	1/2

适用范围/APPLICATION: 2.54x2.54 Femal Header, Dual Row, 8Pin, SMT

修订履历

版次	ECN No.	修订内容	修订日期	批准
A	ECN240106-006	初版发行	2024/01/06	

包装材料清单(1箱内所需包材数量)

序号	名称	料号	规格	单位	单位重量(g)	用量
1	纸箱	91101-N054-0003	L355xW355xH235(mm)	PC	/	1PCS
2	胶盘	/	φ330xH28.5(mm)	PC	/	7PCS
3	载带	/	W24(mm)	mm	/	
4	盖带	/	W20(mm)	mm	/	
5	护角	/	L100xW100xH200(mm) T=6(mm)	PC	/	4PCS
6	真空袋	/	L500xW400xT0.10(mm)	PC	/	7PCS
7	干燥剂	/	1g/pcs	PC	/	7PCS

包装容量

料号	产品单重(g)	每盘数量(PCS)	每卷总重(KG)	每箱数量(PCS)	每箱总重(kg)
PHFR2049-2	0.62	650	0.775	4550	6.2

备注:

- 产品出货时,每箱毛重以实际称重为准.
- 包装材料中所包含有害物质(环境管理物质)应符合科信成系统文件QW-QA-10之规定.

核准/APPD:	David Wang 2024/01/06	审核/CHKD:		制作/PRPD:	BJ.Wang 2024/01/06
----------	-----------------------	----------	--	----------	--------------------

适用范围/APPLICATION

2.54x2.54 Femal Header, Dual Row, 8Pin, SMT

文件编号/SPEC. No.

SPP-C0-138

版次/REV.

A

页次/PAGE

2/2

包装作业图示/PACKING OPERATION DIAGRAM

包装操作说明/PACKING OPERATION INSTRUCTION

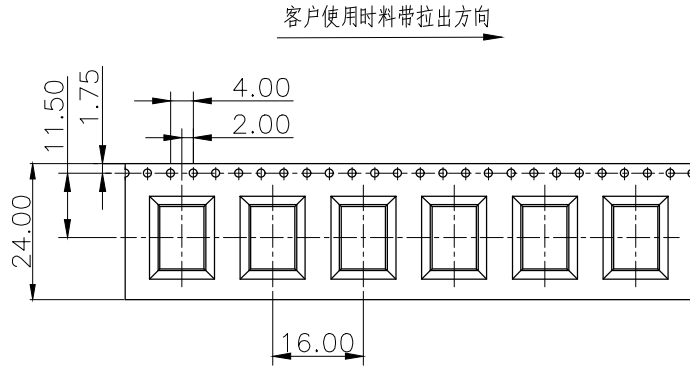

图一

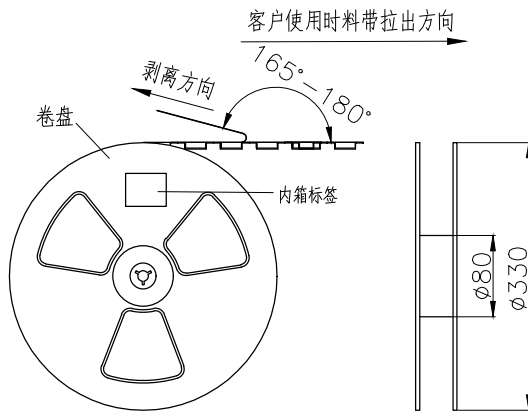

图二

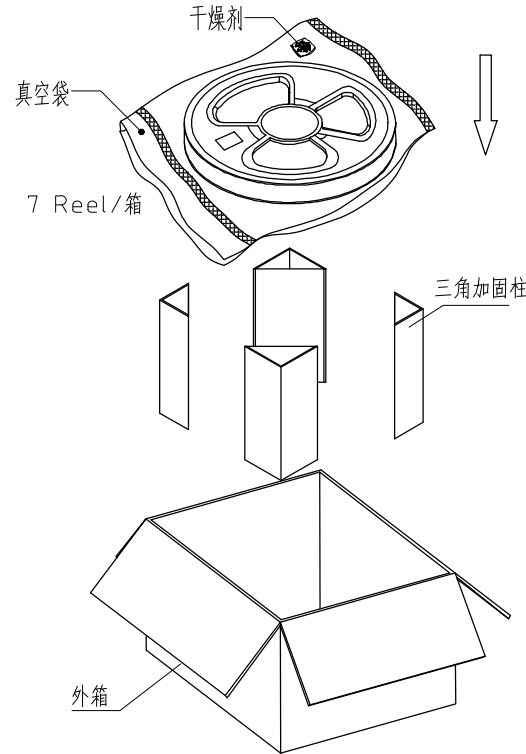

图三

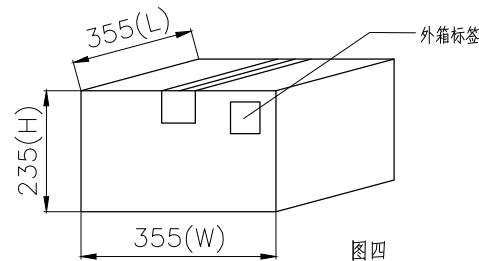

图四

1. 包装前产品确认:

包装前须确认产品料号无误,本产品的成品料号为:PHFR2049-2

2. 装箱包装方式:

- 2.1、取1PCS纸箱,将底部封口,在纸箱四周放入4PCS护角;
 - 2.2、取7盘产品标签向上依次叠放成1摞,放入纸箱;
 - 2.3、用透明胶带封好纸箱,贴上外箱标签;
- 每箱包装数量为7X650PCS=4550PCS

备注:

1. 产品出货时,每箱毛重以实际称重为准;
2. 当包装数量不足4550PCS时,可用于零数装箱,且零数箱内最多允许一盘装数少于650PCS;
3. 尾数箱需用黄色胶带封箱及贴尾数标签,尾数箱需放泡棉填充,避免产品运输时晃动;
4. 包装过程需带手套或指套;
5. 内外箱唛头符合厂内通用格式;
6. 包装材料中所包含有害物质(环境管理物质)应符合科信成系统文件 QW-QA-10之规定.