



科信成精密技术 (江苏) 有限公司
COCENTRA PRECISION TECHNOLOGY (JIANGSU) Co. LTD.

包装作业规范/PACKING SPECIFICATION

文件编号/SPEC. No. SPP-BOARD-0003

适用范围/APPLICATION

RFIII BOARD END CONNECTOR

版次/REV.

C

页次/PAGE

1/2

修订履历

| 版次 | ECN No. | 修订内容 | 修订日期 | 批准 |
|----|-----------------|--------------|-------------|--------|
| A | ECN20210526-001 | 初次发行 | 2021 /05/26 | Wesley |
| B | ECN211025-001 | 包装数量修改为10K/R | 2021 /10/25 | Wesley |
| C | ECN211111-003 | 包装纸箱规格变更 | 2021-11-11 | Wesley |
| | | | | |
| | | | | |
| | | | | |
| | | | | |
| | | | | |

包装材料清单

| 名称 | 料号 | 规格 | 单位 | 单位重量 (g) | 用量 |
|------|-----------------|-------------|----|----------|--------|
| 纸箱 ㊟ | 91101-N029-0003 | 350X350X185 | PC | 400.1 | 1PCS |
| 护角 ㊟ | 91102-N018-0004 | / | PC | 16.8 | 4PCS |
| 防水袋 | 91104-W005-0001 | / | PC | 2.5 | / |
| 纸盘 | 91102-W004-0002 | φ330mm | PC | 104.5 | 1PCS |
| 载带 | 91107-C002-0037 | P=4mm | M | 2.6 | 40.32M |
| 自粘封带 | 91108-N001-0002 | 200M/PC | PC | 96.3 | 40.82M |
| | | | | | |
| | | | | | |

包装容量

| 厂内料号 | 客户料号 | 产品单重 (mg) | 每卷装数(PCS) | 每卷总重(KG) | 每箱装数 (PCS) | 每箱总重 (KG) |
|--------------|------|-----------|-----------|----------|------------|-----------|
| ANB0140x-321 | / | 5 | 10000 | / | 10000X10 | / |
| | | | | | | / |
| | | | | | | |
| | | | | | | |
| | | | | | | |
| | | | | | | |
| | | | | | | |
| | | | | | | |

备注:

1. 产品出货时, 每箱毛重以实际称重为准.
2. 纸箱尺寸规格: 350mmX350mmX185mm; ㊟
3. 包装材料中所包含有害物质(环境管理物质)应符合科信成系统文件QW-QA-10之规定.

核准/APPD: Wesley Wang 2021/11/11

审核/CHKD: Roy Duan 2021/11/11

制作/PRPD: Sh.Ding 2021/11/11

包装作业图示/PACKING OPERATION DIAGRAM

包装操作说明/PACKING OPERATION INSTRUCTION

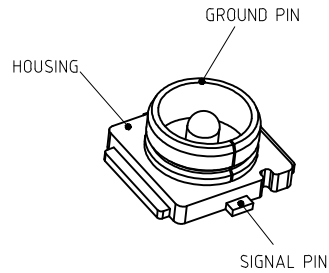

图一

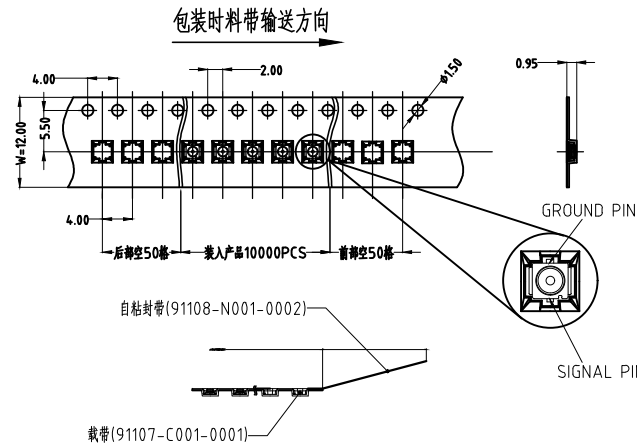

图二

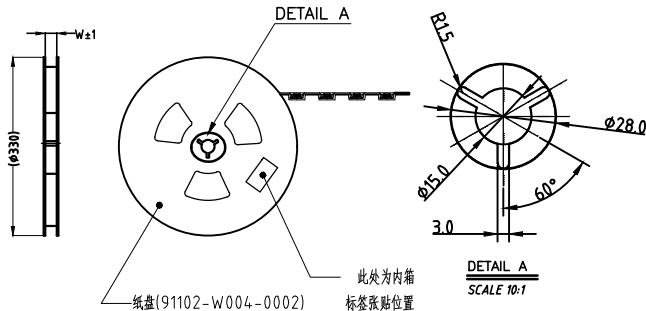

图三

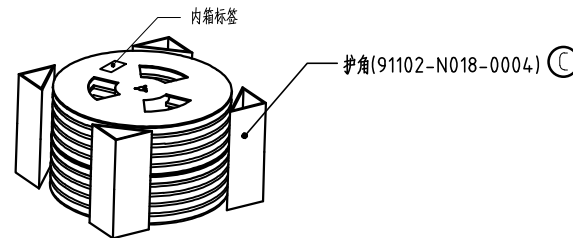

图四

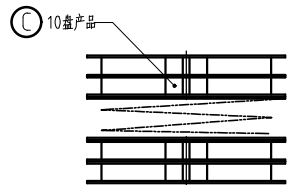

图五

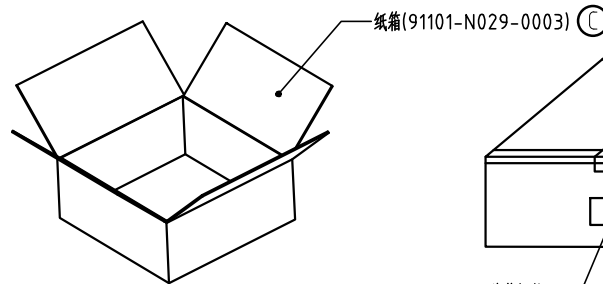

图六

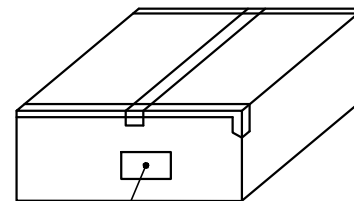

图七

1. 包装前产品确认:

包装前须确认产品料号无误,不可与RF系列其他料号的板端混料,本产品的成品料号为: ANB01401-321 (图一)

2. 载带包装方式:

取载带(91107-C002-0037)一盘,放入包装机上,正面用自粘封带(91108-N001-0002)压封,前部空50格,然后装入产品10000PCS,产品放入载带的方向须保持一致, SIGNAL PIN 的方向在载带孔对立面,后部再空50格,自粘封带头部预留24.0mm MIN(图二),绕于纸盘(91102-W004-0002)上,在标签张贴位置贴上内箱标签(图三).

3. 装箱包装方式:

- 3.1. 取10盘产品标签向上叠放成1摞(图四);
- 3.2. 取1PC纸箱(91101-N029-0003),将1摞产品放入纸箱中,四周放入护角(91102-N018-0004)(图五);
- 3.3. 每箱包装数量为10X10000PCS=100000PCS;
- 3.4. 用透明胶带封好纸箱,贴上外箱标签(图六).

备注:

1. 产品出货时,每箱毛重以实际称重为准.
2. 每盘包装数量不足10000PC不可装于整箱产品内,仅可用于零数装箱,且同一零数箱内最多允许一盘装数少于10000PC;
3. 包装过程需带手套或指套;
4. 外箱尺寸规格:350mmX350mmX185mm;
5. 包装机作业方式参考操作手册;
6. 内外箱唛头符合厂内通用格式;
7. 包装材料中所包含有害物质(环境管理物质)应符合科信成系统文件QW-QA-10之规定.