

包装作业规范/PACKING SPECIFICATION



文件编号/SPEC. No.	SPP-CO-110		
版次/REV.	A	页次/PAGE	1/2

适用范围/APPLICATION RF SWITCH 2.5×2.5测试座(RSAC-S212-01)

修订履历

版次	ECN No.	修订内容	修订日期	批准
A	ECN230612-024	初次发行	2023/06/12	Simon.Mou

包装材料清单

名称	料号	规格	用量
纸箱	/		1PCS
自粘封带	/		
胶盘	/		10PCS
载带	/		

包装容量

料号	产品单重 (mg)	每卷装数 (PCS)	每卷总重 (KG)	每箱装数 (PCS)	每箱总重 (g)
RSAC-S212-01	/	1000	/	1000X10	/

备注:

- 1.产品出货时,每箱毛重以实际称重为准.
- 2.包装材料中所包含有害物质(环境管理物质)应符合QW-QA-10之规定.

核准/APPD:	Simon.Mou 2023/06/12	审核/CHKD:	David Wang 2023/06/12	制作/PRPD:	Y.Wang 2023/06/12
----------	----------------------	----------	-----------------------	----------	-------------------

适用范围/APPLICATION

RF SWITCH 2.5×2.5测试座(RSAC-S212-01)

文件编号/SPEC. No.

SPP-CO-110

版次/REV.

A

页次/PAGE

2/2

包装作业图示/PACKING OPERATION DIAGRAM

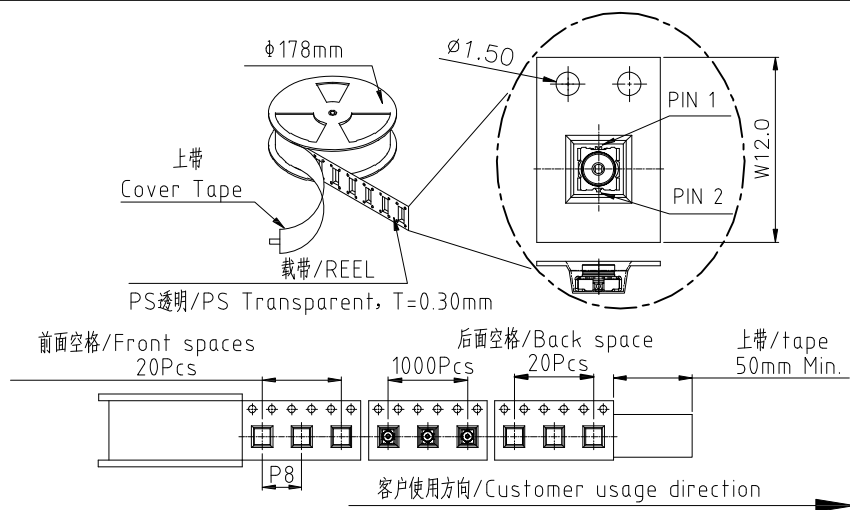

1. 包装前产品确认: 包装前须确认产品料号无误, RSAC-S212-01

2. 载带包装方式:

2.1: 取载带一盘, 放入包装机上, 正面用自粘封带压封, 前部空20Pcs, 然后装入产品1000PCS, 产品放入载带的方向须保持一致, 后部再空20Pcs, 自粘封带头部预留50mm MIN(如图),

包装操作说明/PACKING OPERATION INSTRUCTION



内箱标签 (60×80mm)



外箱标签 (60×80mm)



3. 外箱包装方式:

将PE袋放入纸箱内, 产品料盘放入箱内, 每箱放置10盘产品, 10000pcs/箱。

外箱工字型封箱, 贴好外箱标签, 将外箱称重后将产品重量打印好粘贴在外箱。

注意事项和检查项目

1. 包装前需检查产品外观, 产品不可有变形或压伤等不良。
2. 每盘产品不可多装、少装、错装; 包装方式需符合包装规范要求。
3. 外箱不可破损, 保持干净整洁。
4. 需按要求粘贴内、外箱标签, 内、外箱标签(含工单标签)日期需一致。
5. 尾数箱需参照整数箱进行包装作业, 尾数盘产品放上层, 纸箱用气泡袋或空纸盒填充, 并贴上1PCS尾数标签。